

内孔磨 CBN 砂轮

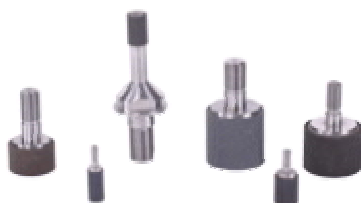

内孔磨 CBN 砂轮

寿命长；

修整周期长；

耐磨性好；

线速度高；



可根据客户要求定制

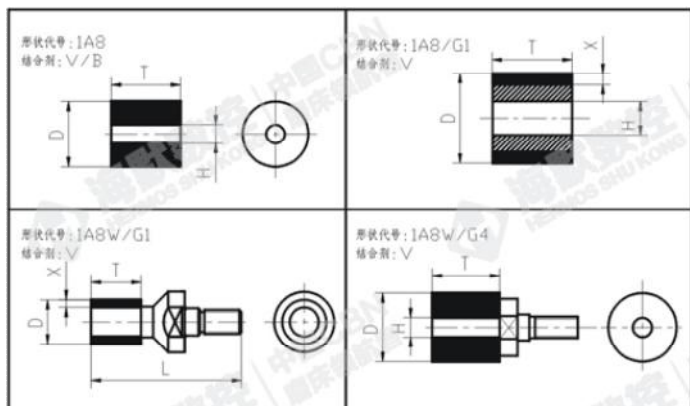

陶瓷结合、树脂结合剂、金属结合剂 CBN 砂轮；

定制各中类型基体内孔磨 CBN 砂轮；

定制各种尺寸大小内孔磨砂轮；

可与国际知名内圆磨床配套

目前已经稳定应用在斯图特、福马德、
日本东洋、日本精工等进口内圆磨床。



高精度内孔磨基体

采用进口车削工艺保证砂轮基体精度，
保证砂轮使用寿命及加工效果。